

# BETJENINGSVEJLEDNING

SABRE LØVBLÆSER

MODEL BLV 25

HUSK :

OLIEBLANDET BENZIN FORHOLD 25 : 1 (4%)

Model	
Serienr.	
Købsdato	
Forhandler	

## SIKKERHEDSFORSKRIFTER

### ADVARSEL

Når du bruger dette værktøj, bør du følge de efterfølgende forholdsregler for at nedsætte risikoen for brand og personlige skader.

1. Gå **ALDRIG** med løsthængende tøj, når du bruger løvblæseren. Brug, for din egen sikkerhed, **ALTID** beskyttelsesbriller.
2. Vedvarende brug af løvblæseren kan forårsage høreskader. Brug derfor **ALTID** hørevern.
3. Hold **ALTID** børn og dyr væk, når du bruger maskinen.
4. Påfyldning og opbevaring af benzin bør ikke foregå indendørs. Opbevar benzin i en sikker beholder på et sted, hvor børn ikke kan nå. Brug **ALDRIG** åben ild i nærheden af benzinen. Gå mindst 3 meter væk fra påfyldningsstedet før du starter motoren.
5. Sigt **ALDRIG** på nogen med blæseren, da den kan blæse småsten og lignende afsted med stor hastighed.
6. Vedligehold maskinen som beskrevet her i vejledningen.
7. Hold **ALTID** maskinen i den korrekte stilling, som vist på billederne når du henholdsvis skal blæse og suge. Rør **IKKE** lydporten eller cylinderen.
8. For at undgå at komme i kontakt med ventilatoren skal enten indløbsrøret være lukket eller blæserøret være påmonteret. Påmonter **ALDRIG** blæserøret, når maskinen er i gang.
9. Brug aldrig sugemundstykket uden at posen er påmonteret. Brugeren eller tilskuere kan få alvorlige skader fra det flyvende affald.
10. For at undgå skader på brugeren og maskinen bør du ikke suge sten, glasskår, flasker og lignede ting. For at undgå dette holdes motoren højere end enden på røret.
11. Sug **IKKE** brændende eller rygende affald op, som f. eks. cigaretter. Dette bør kun opsuges, når det er slukket.
12. Prøv **IKKE** at reparere eller fjerne ventilatoren, når maskinen kører. Stop motoren og fjern tændrørskablet først.
13. Brug **ALDRIG** maskinen uden gnistfangeren (sidder inde i lydporten).

KORREKT BLÆSESTILLING



KORREKT SUGESTILLING



## MONTERING

### BLÆSEMUNDSTYKKET

Drej mundstykket (A) med uret og skru det på det lige rør (B).

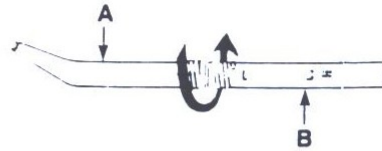

Påsat låsekraven (A) på det lige rør B. Tilslut derefter røret (B) med åbningen på motoren. Mundstykket vil nu pege nedad. Drej mundstykket så det peger opad og stram låsekraven.

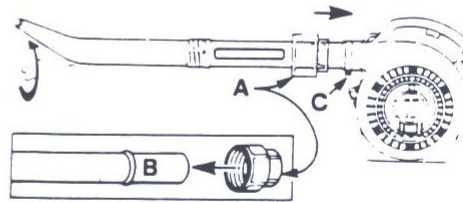

### SUGEMUNDSTYKKET

Prøv **ALDRIG** at montere eller fjerne sugemundstykket, når motoren kører.

1. Stil det inderste rør (A) lodret. Før den lige ende på det vinklede rør (B) ned over det inderste rør. Pres det ydre rør ned over indtil de låser sammen.

Vær **OPMÆRKSOM** på at sugemundstykkets yderste rør låse sig ordentligt fast. Hvis rørene skal skilles ad p.g.a. regulering, opbevaring o.s.v. bør du gøre følgende :

1. **STOP** motoren
2. Fjern røret fra åbningen på motoren.
3. Påfør lidt fedt eller brun sæbe, der hvor de to rør er sat sammen.
4. Hold i de to rør og drej rørene indtil de låser sig op.

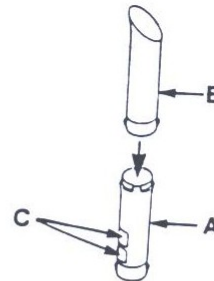

Fjern det overskydende fedt fra rørene inden de bliver samlet igen.

2. Skru indsugningsskruen (A) til dækslet løst sådan at låsen på dækslet ikke låser og den kan åbnes.
3. Hold indsugningsdækslet åbent. Sæt låseklappen på det inderste rør lige ud for rillen i åbningen til motoren. Pres sugemundstykket ind i åbningen til motoren og drej for at låse, som vist på billedet.



4. Hvis blæsemundstykket er blevet installeret, skal det fjernes, før du kan installere posen.
5. Luk lynlåsen (A) op og sæt røret (B), som skal forbinde posen med maskinen, igennem elastikken på posen (C). Elastikken skal nu ud over røret. Træk posen over røret indtil elastikken på posen er jævn med forbindelsen til maskinen.

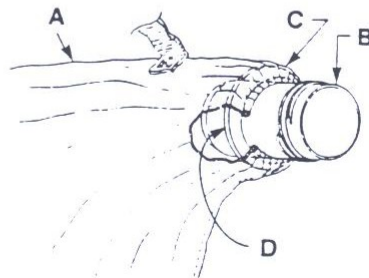

6. Monter posen (A) på blæserøret (B).
  - a. Sæt nu posens forbindelse (C) helt ned over blæserøret
  - b. Drej posens ringlås (D) med uret. **HUSK** at stramme grundigt.

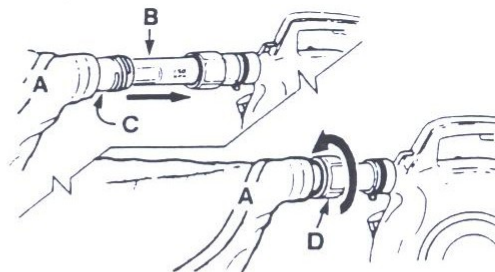

## SELEN

1. Sæt selens klemmer fast som vist på billedet
2. Juster spændet op og ned for at få en bekvem stilling.

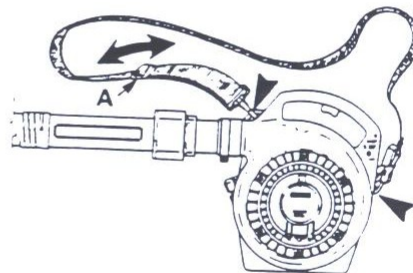

## FØR OPSTART

1. Stop **ALTID** motoren før påfyldning. Påfyld **ALDRIG** maskinen når den varm.
2. Du skal bruge benzinoktan 92 og blandingsforholdet skal være 25 : 1 (4%)
3. Bland benzinen og olien i en sikker og tæt beholder. Bland **ALDRIG** direkte i tanken.
4. Ryst beholderen med benzinen og olien i ca. 1 minut.
5. Du må **ALDRIG** ryge eller bruge åben ild i nærheden.

## BRUG AF MASKINEN

### START OG STOP AF MOTOREN

1. Den korrekte stilling til start af motoren er som vist.



2. Tryk på tipperen (A) 5 til 6 gange.

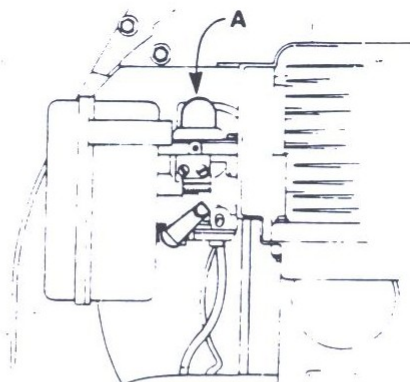

3. Flyt chokerhåndtaget (A) til "Choke"
4. Hold gashåndtaget åbent ved at trykke ned.

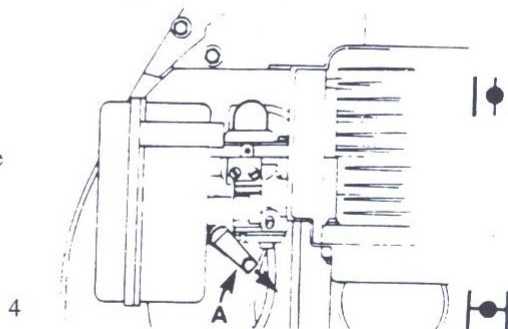

5. Træk i starteren. Hvis maskinen ikke kører efter 7 ryk , skal du gå videre til punkt 6.
6. Flyt chokerhåndtaget til halv choker stilling (A).
7. Med gashåndtaget åbent, trækkes i starteren indtil maskinen kører.
8. Efter 5 til 45 sekunders opvarmning, flyttes chokeren til "RUN"

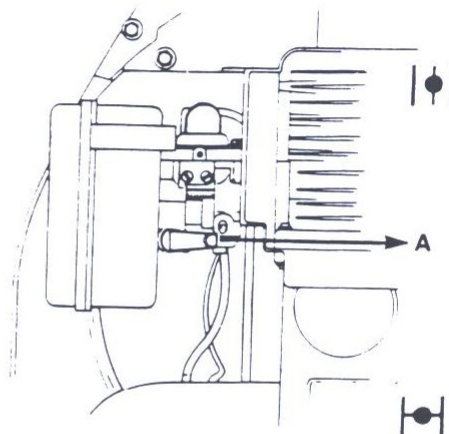

### BRUG AF BLÆSEREN

1. Start blæseren som beskrevet i "start og stop af motoren".
2. Hold blæseren i højre hånd som vist under sikkerhedsforeskrifter.
3. Blæseren kan arbejde ved enhver fart lige fra tomgang til fuld gas.

### GASLÅS/STOPKNAP

Gaslåsen sidder inde i stopknappen. Denne lås kan bruges til at holde gassen, når der startes eller når der arbejdes med maskinen, så man ikke hele tiden skal holde på gashåndtaget.

Holde gassen : Drej stopknappen (A) med uret.

Slippe gaslåsen : Tryk ned på gashåndtaget.

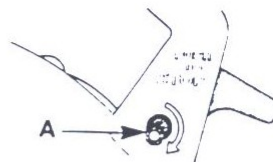

### VEDLIGEHOLDELSE AF OPSAMLERPOSEN

For at gøre posen ren vendes vrangen ud af på posen og rystes. Posen bør vaskes i sæbevand mindst en gang om året. Gennemse regelmæssigt for forringelser, og køb hvis nødvendigt en ny hos din forhandler.

### BRUG AF SUGEREN

1. Start sugeren som beskrevet i "start og stop af motoren".
2. Tag øverste håndtag i højre hånd og nederste i venstre hånd.
3. Monter selen og stroppen til posen over hovedet og på venstre skulder.

4. Sugeren kan arbejde i enhver hastighed lige fra tomgang til fuld gas. Gaslåsen kan sættes til, når man skal bruge den i længere tid. Efter du har opnået erfaring med maskinen, vil du selv være i stand til at bestemme luftudstrømningen.
5. Ved opfang af affald skal du rykke maskinen fra side til side. Ved store dynger af affald skal du ikke stikke sugemundstykket direkte ned i dyngen, da den så vil tilstoppe.
6. Hvis maskinen alligevel bliver tilstoppet skal du **FØRST** stoppe motoren og fjerne tændrørskablet før du fjerner sugemundstykket for at rengøre.

## VEDLIGEHOLDELSE

### KARBURATOR

En to-takts motor bruger to-takts olie blandet med benzin til smøring. Denne specielle olie bliver forbrændt helt ved normal brug. Ved ekstra lang tids tomgang vil noget af olien ikke blive forbrændt p.g.a. den lille belastning der er. Dette vil skabe en oliehindeansamling. Som følge af denne ansamling kan motoren ose og/eller hakke i det, når blæseren er tilsluttet.

### JUSTERING AF KARBURATOREN.

Karbureturen er justeret på fabrikken og behøver normalt ikke at blive justeret. Alligevel kan justeringer forekomme, for at opnå den fulde effekt af maskinen fx. ved brug af maskinen i højder, hvor der vil forekomme rystelser.

Hvis maskinen ikke kan starte skal du gøre følgende :

1. Drej "LO"-nålen (A) langsomt med uret indtil den er i bund. Vær **IKKE** voldsom. Drej den nu en gang rundt mod uret.
2. Drej "HI"-nålen (B) langsomt med uret indtil den er i bund. Vær **IKKE** voldsom. Drej den nu en gang rundt mod uret.

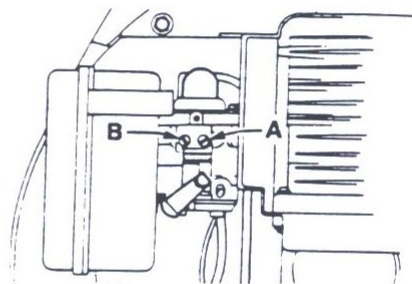

Start motoren (se start og stop af motoren) og lad den køre et par minutter for at varme op til arbejdstemperaturen, før du laver følgende justeringer.

1. Med gashåndtaget helt sammenpresset og maskinen i gang, juster du "HI"-nålen ved at dreje den 1/8 omgang rundt i hvilken som helst retning for at opnå fuld effekt af motoren. Fra denne justering begynder du at dreje nålen mod uret indtil motorens fart begynder at aftage.
2. Se efter om maskinen accelererer. Hvis ikke skal "LO"-nålen justeres. Dette gøres ved at dreje nålen 1/8 omgang rundt, i hvilken som helst retning, indtil den begynder at accelerere uden at hakke i det.

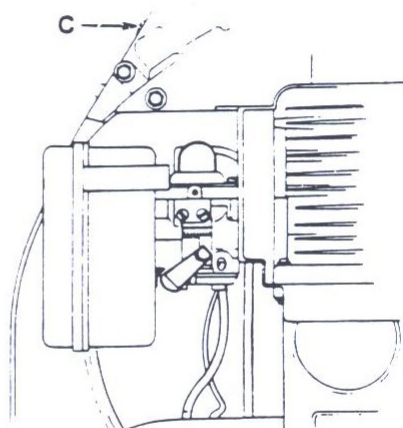

3. Juster tomgangshastighedsskruen (C) så maskinen løber jævnt uden at tabe fart. Drej skruen med uret for at forøge farten og mod uret for at tabe fart. Når du skal justere farten, skal du trykke let ned på gashåndtaget, mens du justerer skruen. Gentag punkt 2 hvis det bliver nødvendigt for at opnå optimal ydeevne. Korrekt acceleration afhænger af både tomgangs hastigheden og af "LO"-nålens opsætning.

Hvis dette ikke hjælper, skal du tage din maskinen med til et autoriseret serviceværksted for en mere præcis justering.

Forkert justering af karburatoren kan resultere i følgende :

1. Ustabil tomgang eller manglende evne til at accelerere.
2. Standsning p.g.a. overbelastning af tomgang eller lav fart.
3. Alvorlig skade på maskinen.

## BENZINFILTER

Benzindækslet indeholder et filter (A) og en tilbageslagsventil (B). Et tilstoppet filter vil vanskeliggøre acceleration og for motoren til at være svag. Hvis ydeevnen stiger, når benzindækslet er fjernet, er der enten en defekt tilbageslagsventil eller et tilstoppet filter. Udskift dækslet hvis det er nødvendigt. Et utæt benzindæksel er til stor brandfare og bør udskiftes.

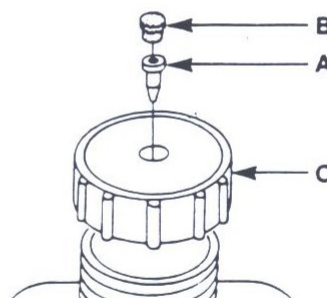



## LUFTFILTER

Et snavset luftfilter vil forhindre luftindsugningen til maskinen og resultere i, at den kører dårligt, Eller slet ikke har kraft nok. (Disse symptomer bliver ofte forvekslet med justering af karburatoren). Rengør jævnligt filteret og gør da som følgende :

1. Fjern de 2 luftfilterdæksler.
2. Fjern luftfilterdækslet (A) ved at trække forsigtigt i dækslet, mens du forsigtigt skubber op i smæklåsen med en skrue-trækker.
3. Fjern begge filtere (B) og gør dem rene i petroleum. Skyl dem og lad dem tørre helt. Lad dem derefter suge alm. motorolie i 5 minutter. Klem det overskydende olie ud. For at opnå det bedste resultat skal det skiftes en gang om året.
4. Sæt filterne på plads og luk smæklåsen. Vær sikker på at du har lukket den ordentligt. Skru derefter de to skrue på plads igen.

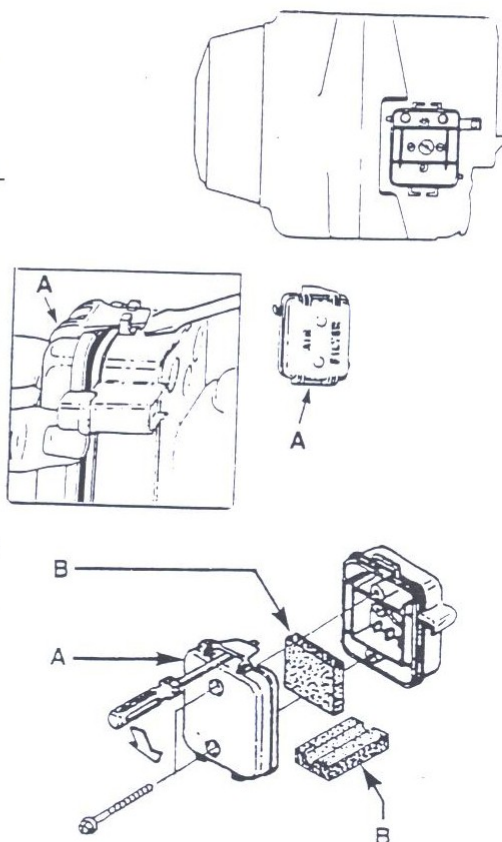

## GNISTFANGER

Lydpotten er inde i udstyret, med en gnistfanger. Ved normalt brug kan gnistfangeren blive snavset eller ødelagt. Den bør derfor jævnligt gennemgås (eller udskiftes, hvis det kræves) af et autoriseret serviceværksted. Start **ALDRIG** sugeren/blæseren uden gnistfangeren, da gnisterne kan antænde ild.

## TÆNDRØR

1. Gør området omkring tændrøret rent.
2. Fjern og undersøg tændrøret.

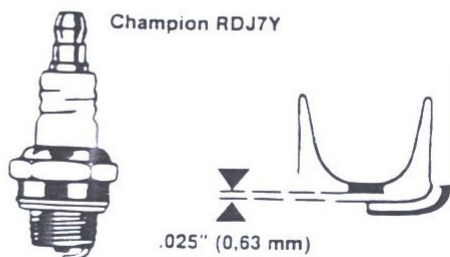

3. Udskift tændrøret hvis elektroden er hullet eller brændt, eller hvis porcelænet er gået i stykker. Gør da som følger :

Der skal bruges Champion RDJ7Y eller tilsvarende.

4. Hvis tændrøret kan bruges igen, gnid det da forsigtigt rent. (brug **IKKE** stålborste eller sandblæser). Vær sikker på, at det er gjort helt ren.
5. Korrekt elektrodeafstand er 0,63 mm.

#### OPBEVARING

1. Opbevaring af benzin bør ikke foregå indendørs. Opbevar benzin i en sikker beholder, utilgængeligt for børn. Brug **ALDRIG** åben ild i nærheden af benzinen.
2. Hvis du skal opbevare maskinen i mere end 1 måned, skal motoren klargøres til opbevaring. Tøm tanken så godt som du nu kan, og lad derefter maskinen køre indtil den stopper. Fjern tændrøret og put et par dråber olie deri. Vip forsigtigt maskinen fra side til side så olien bliver fordelt ud på alle sider. Derefter installerer du tændrøret.
3. Gør maskinen helt ren på ydersiden. Opbevar den et sted, hvor der er ventilation og hvor børn ikke kan få fat i den. Den bør ikke opbevares et sted, hvor der er korroderende stoffer, som f. eks. havekemikalier og vejsalte.

#### LYDEFFEKT/TRYK OG VIBRATIONS LISTE FOR LØVBLÆSERE

Information om støjafgivelse ud fra det europæiske maskinsikkerhedsdirektiv 89/392/EU. Det højeste lydeffektsniveau (LpA) på brugernes øre og det højeste lydtryksniveau (LwA) er begge målt i overensstemmelse med direktiv 79/113/EU. Høreværn er anbefalet når niveauet er over 85 dBA. Vibrationerne er målt i overensstemmelse med ISO 7916. Læs og lær sikkerhedsforskrifterne i denne vejledning.

MODEL	NR.	LYDEFFEKT	LYDNIVEAU	VIBRATIONER
BLV 25	08012	92 dBA	106 dBpA	14,5 m/s <sup>2</sup>

## GARANTIBETINGELSER

I Danmark yder TEXAS 2 års garanti på SABRE løvlæser. Garantien omfatter materiale- og eller fabrikationsfejl.

Garantien træder i kraft fra salgsdato til endelig bruger ved normal brug og vedligeholdelse.

Ved normal brug forstås de slutbrugere der bruger SABRE løvlæser til privat formål.

Ved professionelt brug er garantiperioden begrænset til 1 år.

TEXAS forpligtelser vil i henhold til garantien være begrænset til udskiftning/erstatning af de oprindeligt erhverede dele - det, som indenfor garantiperioden er blevet forevist i defekt betjenings- eller materialetilstand for forhandleren. Derudover dækker TEXAS arbejdslønnen for et autoriseret TEXAS serviceværksted.

Garantien omfatter ikke transportomkostninger samt rengøring af maskiner.

TEXAS forebeholder sig endvidere ret til at foretage ændringer på design og forbedringer på vore produkter uden at være forpligtet til at installere det samme på tidligere forhandlede maskiner.

Hvorvidt en sag er en garantireparation eller ej, afgøres i hvert tilfælde af et aut. TEXAS serviceværksted. I tvivlstilfælde skal de defekte dele indsendes til gennemsyn hos Andreas Petersen Højby ApS.

Der ydes **IKKE** garanti for skader opstået på grund af naturligt slid samt ukyndig behandling og manglende vedligeholdelse.

Garantien dækker **IKKE** rensning og justering af tændings- og karburator system, udskiftning af startsnor/startfjeder samt koblingsdele, da dette er indbefattet i naturlig slidtage.

På alle elektriske dele er garantiperioden 1 år.

Ved alle garantikrav skal model- motor- og serienummer altid oplyses.

Garantien dækker **IKKE** skader der er opstået p.g.a. brug af uoriginale reservedele og ikke anbefalet tilbehør.